

SISTEMA DE CONTENCIÓN

MC3S-TL4

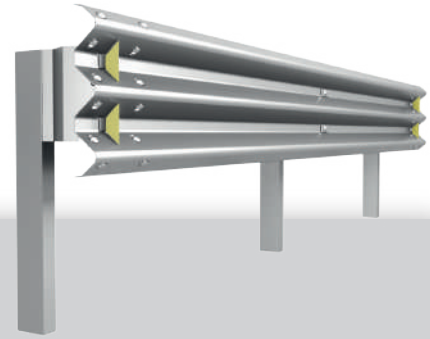

El Sistema de Contención **MC3S-TL4** está diseñado para instalarse al margen de una autopista que requiera contener vehículos ligeros, pesados y camiones que pierdan el control ante un accidente, siendo capaz de absorber la energía, evitando daños graves, caídas a desniveles o invasión a carriles contrarios.

Somos la primera empresa mexicana en cumplir y superar un nivel de contención 4 del reporte **MASH**

Vista lateral en sentido del tráfico

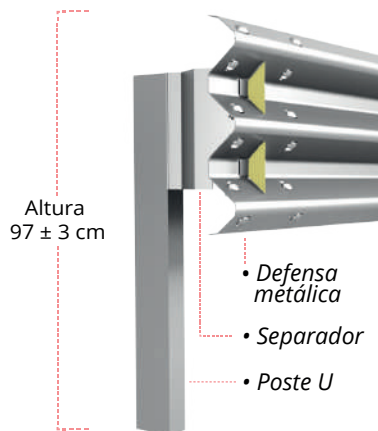

- ✓ Deflexión dinámica de 80 cm
- ✓ Óptimo para caminos con bordillo
- ✓ Sistema ligero y fácil de instalar
- ✓ Sistema ensayado y acreditado en laboratorio de pruebas
- ✓ Aprobado por la dirección general de servicios técnicos de la SCT

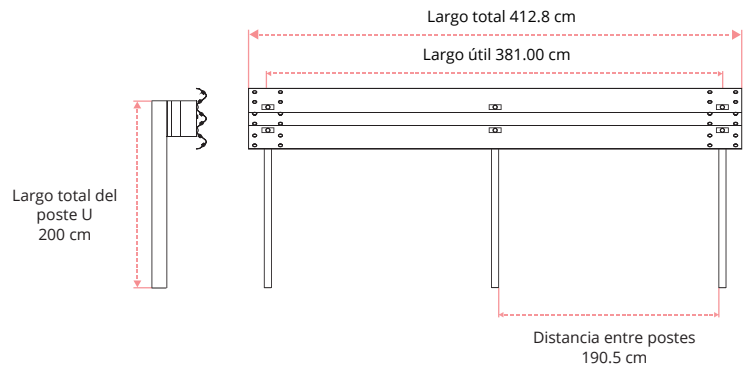

PRUEBAS IMPACTADAS Y SUPERADAS

Nivel de contención NC-4

MASH

